

Једнофазни струјни инвертор са тиристорима

Задатак:

1. Нацртати електричну шему једнофазног струјног инвертора са тиристорима

Електрична шема једнофазног струјног инвертора са тиристорима

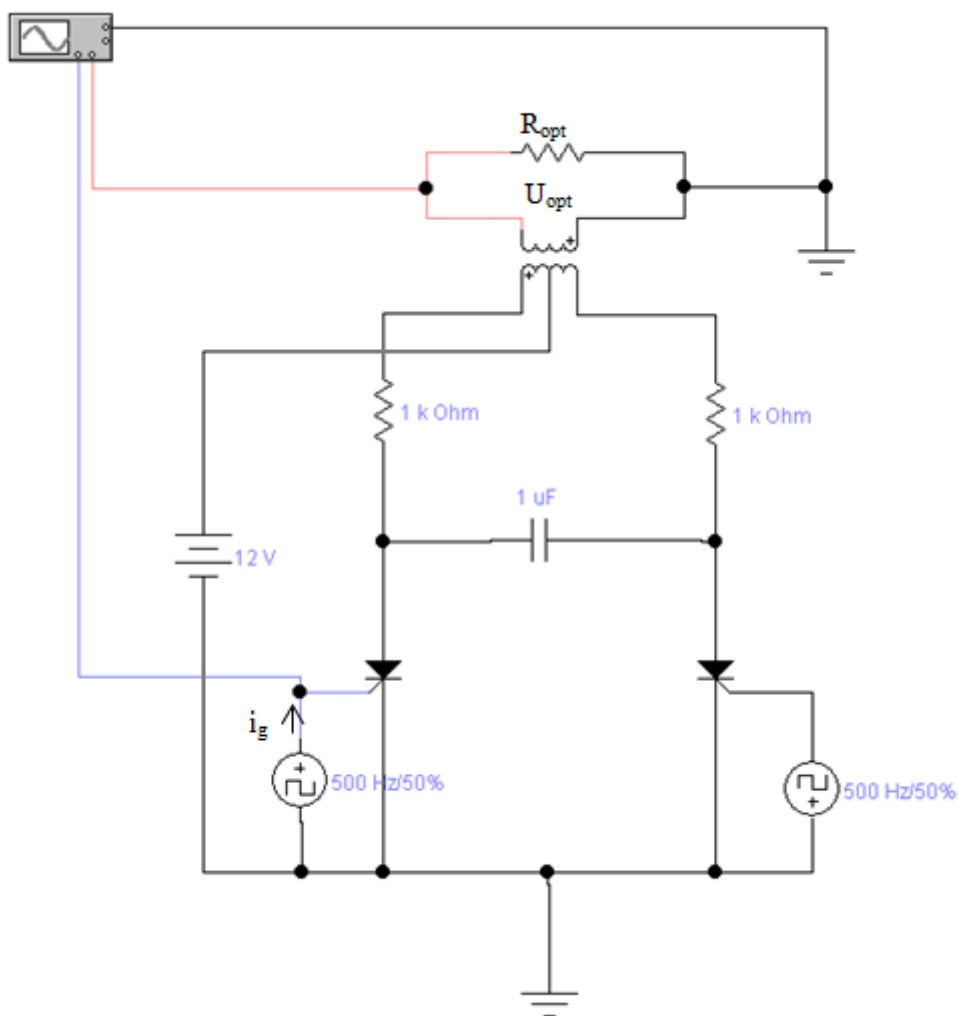

2. На рачунару повезати ел шему у EWB (ако имате могућности) и снимити помоћу осцилоскопа струју гејта и напон оптерећења U_{opt} за различита оптерећења $R_{opt} = 1k\Omega, 10 k\Omega, 100 k\Omega$.
3. На милиметарском папиру нацртати добијене временске дијаграме.
Размера : $U_{opt} - 1V/cm$

Временски дијаграми

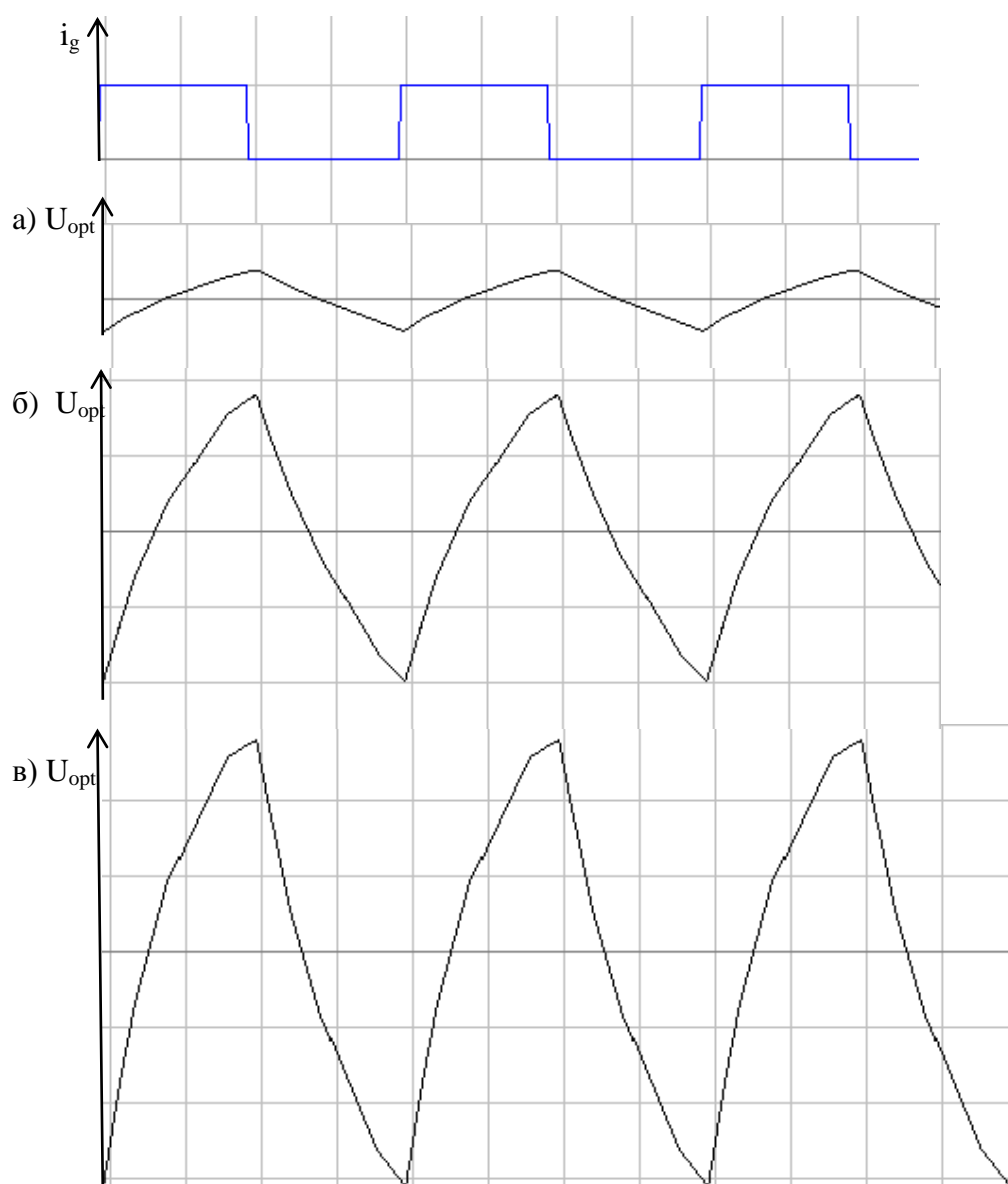

Упутство за рад:

Пре писања пажљиво прочитајте материјал. У својим свескама напишите своје име и презиме на почетку сваког папира који треба да фотографисете и пошаљете на моју e-mail адресу. У наслову e-mail-a напишите своје име и презиме, одељење и садржај рада.

Своје одговоре шаљите на моју e-mail адресу :

olga.trecep@gmail.com (исто као прошли пут)

Рок за слање одговора : понедељак, 04.05.2020.

Срећан рад!